

## ШАРОВЫЕ КРАНЫ МУФТОВЫЕ ТИП 10-100/КОРПУС ОДИНАРНЫЙ Ду 8 – 50 Ру 40



- Корпус состоит из одной части
- Плавающий шар для достижения хорошей герметичности
- Вал защищён от выпадения
- Надёжная конструкция
- Прецизионная отливка корпуса
- Рычаг с блокировкой в конечных положениях

- Ду 8 – 50
- Ру 40
- Рабочие параметры см. диаграмму
- Различные отрасли промышленности

- В любом положении

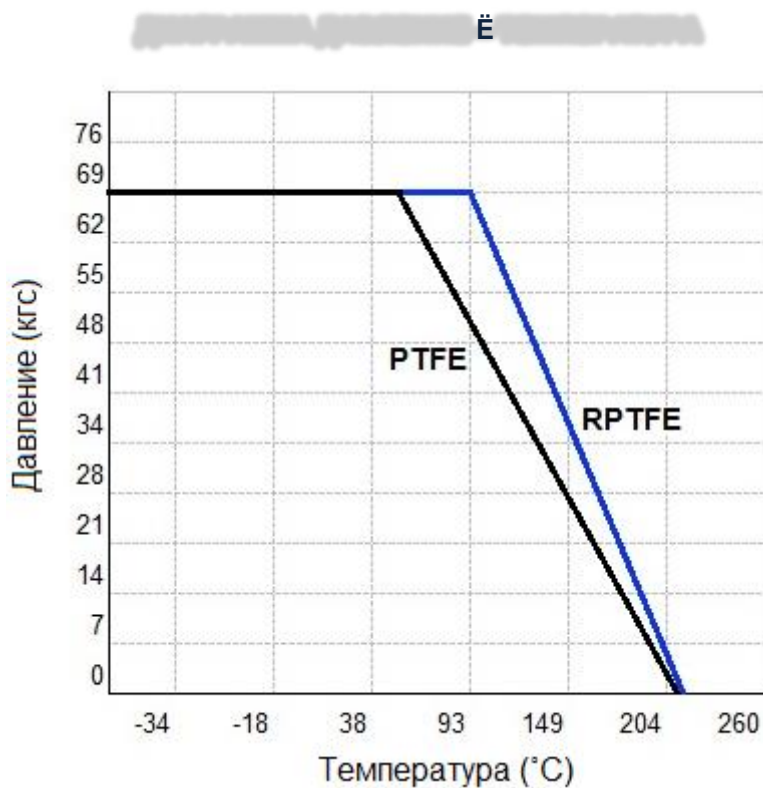

## ШАРОВЫЕ КРАНЫ МУФТОВЫЕ ТИП 10-100/КОРПУС ОДИНАРНЫЙ Ду 8 – 50 Ру 40

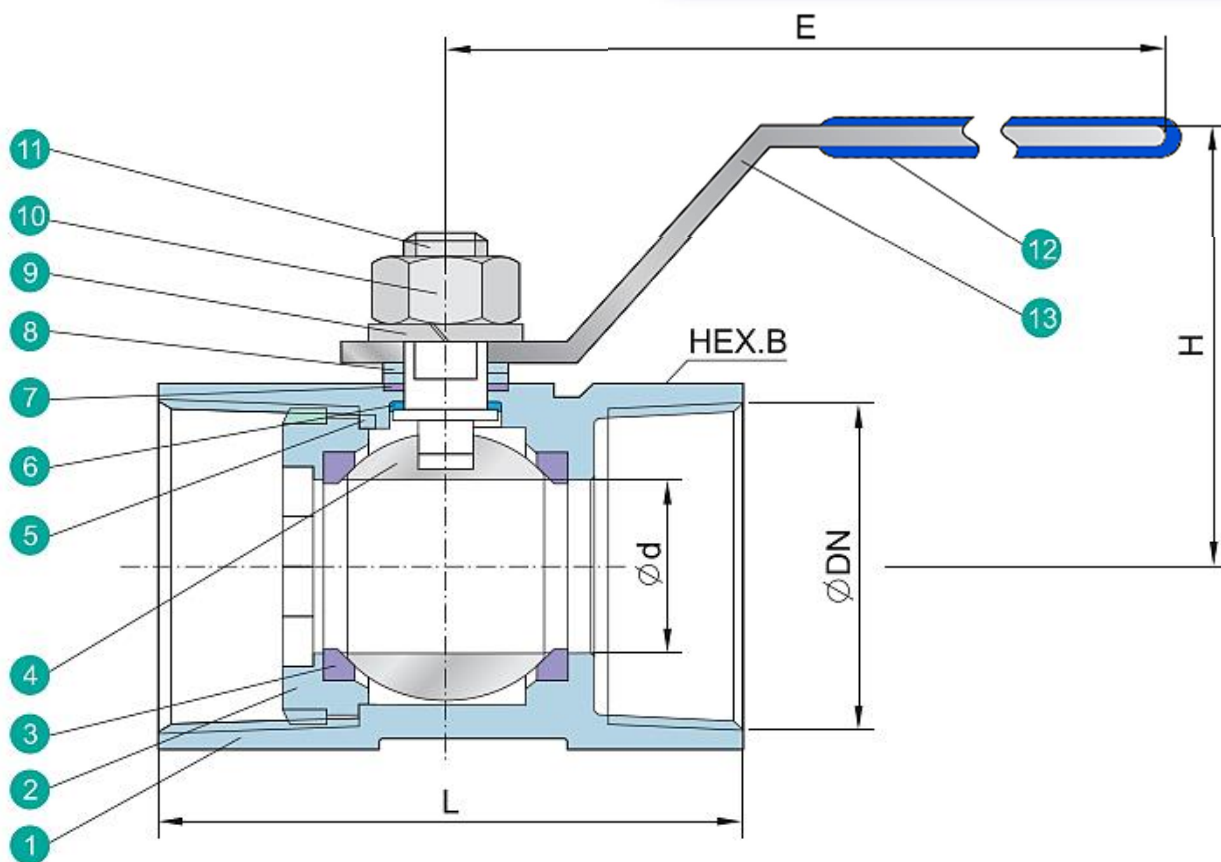

№	Наименование	CF8M	CF8	WCB
1	Корпус	CF8M	CF8	WCB
2	конечный участок	CF8M	CF8	WCB
3	Седло	PTFE		
4	Шар	CF8M	CF8	
5	печать	PTFE		
6	уплотнение	PTFE		
7	уплотнительное кольцо	PTFE		
8	упаковка матрица	SUS 304		
9	Пружинная шайба	SUS 304		
10	Гайка вала	A194-8		
11	шип	SUS 304	SUS 316	
12	Покрытие рычага	Второпласт		
13	Рычаг	SUS 304		

DN	d	L	H	E	HEX.B
8	5	39	34	70	17
10	7	44	35	80	21
15	9,1	59	44	92	25
20	12,5	60	46	92	32
25	15	72	51	115	38
32	20	77	58	115	48
40	25	84	66	127	53
50	32	100	72	127	66