

## ZWEITEILIGER KUGELHAHN

SERIE 20 - 300

DN 8 - 80 PN63



### Beschreibung

- zweiteilige Gehäusekonstruktion
- instierbare Spindelpackung
- ausblässichere Spindel
- wartungsfrei
- voller Durchgang
- Gewindeanschluss

### Benutzung

- DN 8 - 80
- PN 63 (für Dampf PN 16)
- Temperatur -40°C + 210°C
- für verschiedene Industriezweige

### Montage

- in frei Lage

### Druck / Temperatur

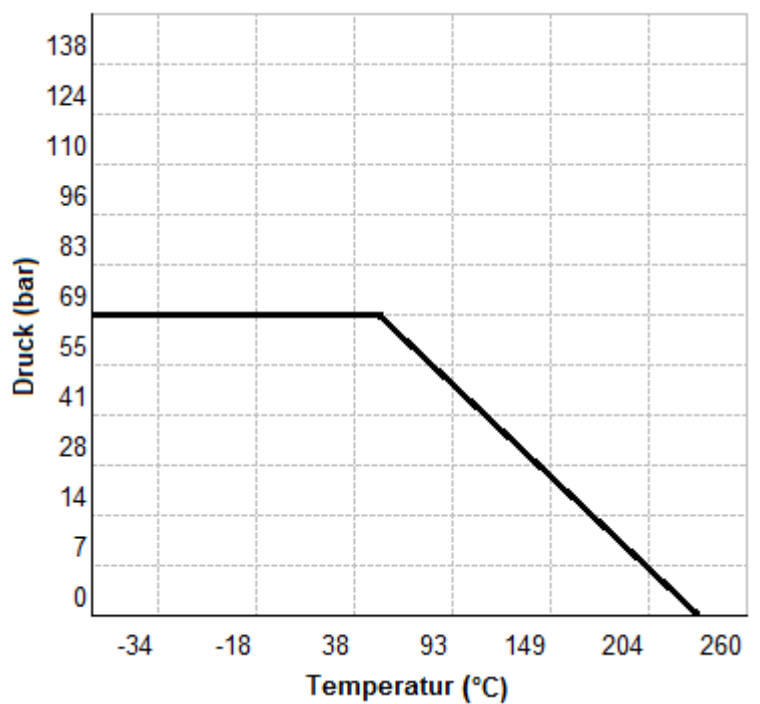

## ZWEITEILIGER KUGELHAHN

SERIE 20 - 300

DN 8 - 80 PN63

Materialien und Grössen

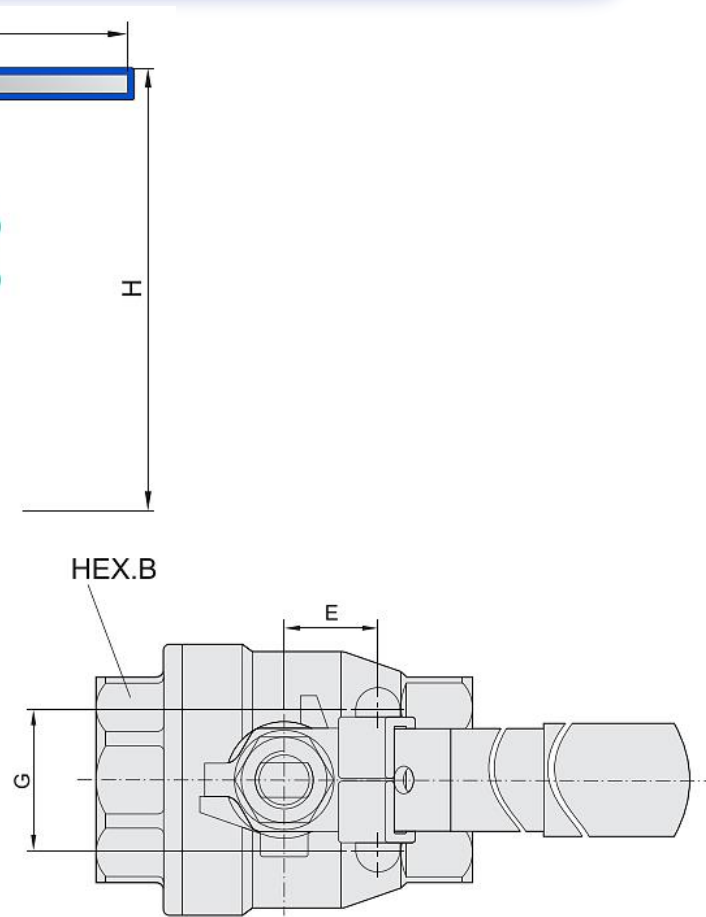
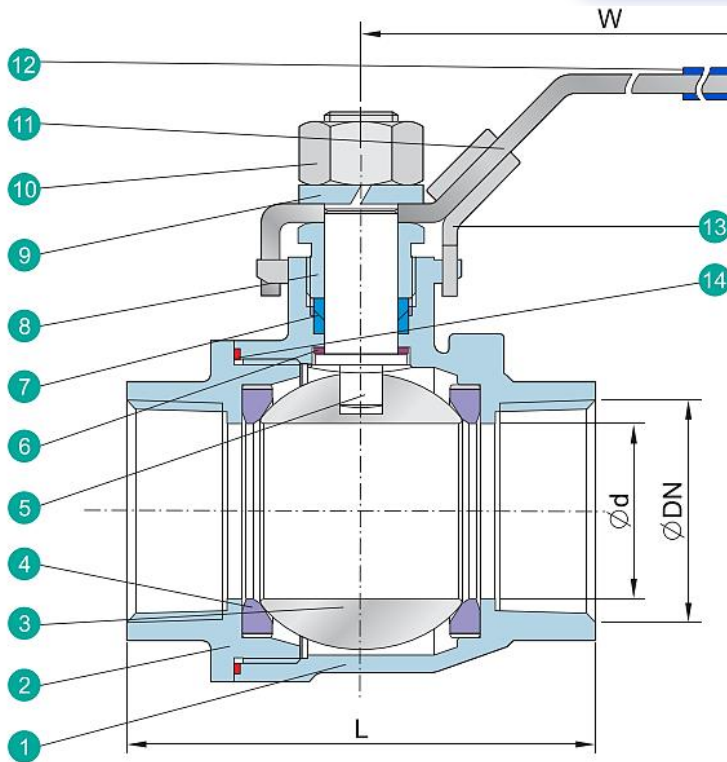

DN 8 - 50

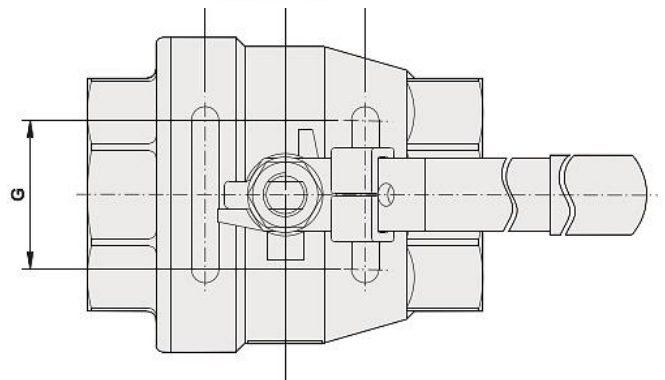

DN 65 - 80

#	Teil	Materiale		
1	Gehäuse 1	CF8M	CF8	WCB
2	Gehäuse 2	CF8M	CF8	WCB
3	Kugel	CF8M	CF8	
4	Sitz	PTFE		
5	Stift	SUS 316	SUS 304	
6	Packung	PTFE		
7	Packung	PTFE		
8	Packungsmutter	SUS 304		
9	Federunterlage	SUS 304		
10	Stiftmutter	A194-8		
11	Hebel	SUS 304		
12	Hebelbelag	plast		
13	Schloss	SUS 304		
14	Dichtung	PTFE		

DN	Ø d	L	H	W	E	G	HEX.B
8	10,6	52	58	100	12,7	28,5	23,5
10	12	52	58	100	12,7	28,5	23,5
15	15	58	58	100	12,7	28,5	25
20	20	67	64	129	22	34,8	32
25	25	78	77	156	22	34,8	41
32	32	90	83	156	23,6	38,1	50
40	38	104	96	182,5	23,6	38,1	56
50	50	127	102	182,5	23,6	38,1	70
65	63,5	158	129	252	35	65	83
80	76	187	138,5	252	35	65	102