

MEMBRANVENTIL TYP 402 DN 15 - 50



Beschreibung

- Membranventil mit Kolbenantrieb
- extrem kompakte Konstruktion
- CIP+SIP Oberflächequalität für Sterilisierung
- Positionsanzeige als Zuschlag
- flexible Membranenanschluss
- eingekapselte Membrane

Technische Parameter

- **Maximal Arbeitstemperatur:** bis 90°C (bis 150°C als Zuschlag)
- **Antriebsfunktion:** NC, NO, DA
- **Maximal Arbeitsdruck**
EPDM Membrane = 10 bar
PTFE Membrane = 8 bar
- **Maximal Zuluftdruck:**
NC = 4,5 . 7 bar
NO = 4 . 5 bar
- **Anschluss:** anschweissende, clamp, flanschanschluss

Material

- **Membrane:** EPDM oder PTFE
- **Gehäuse:** geschmiedet 1.4435/316L
gegossen 1.4435/316L
(oder andere laut Anfrage)
- **Antrieb:** PP oder IXEF

Größe (mm)

DN	MA	L	L ₁	H ₁	H ₂	D
15 - 25	25	25	120	120	70	92
32 - 40	40	25	153	133	75	112
50	50	30	173	176	111	143

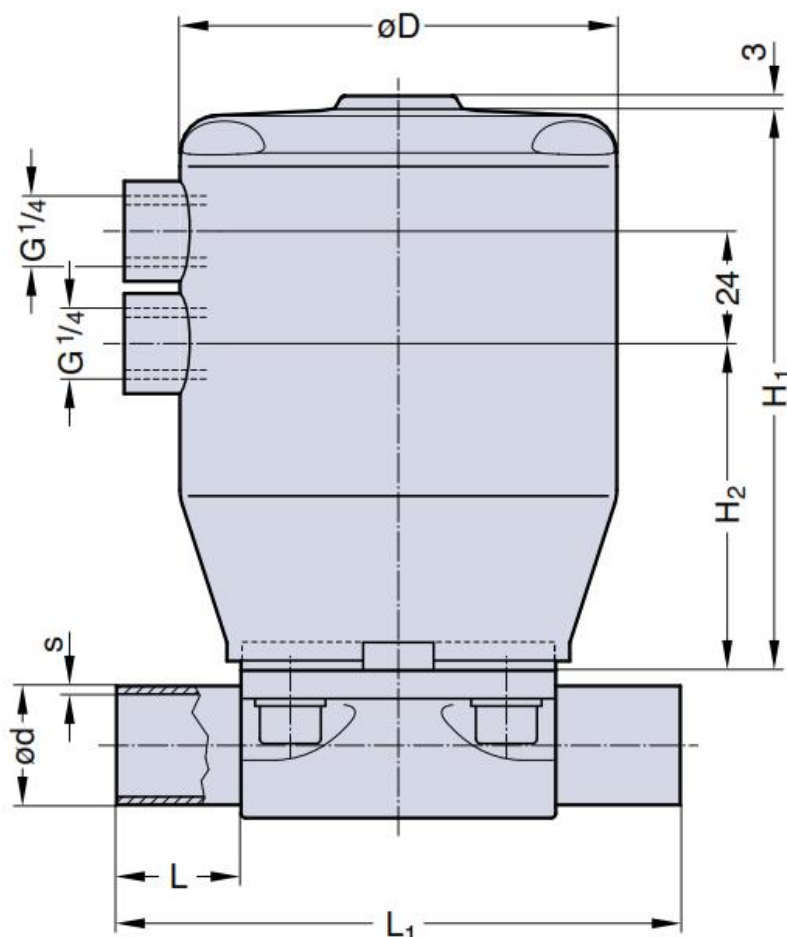

TYP 402