

KUGELHAHN 3-TEILIGE KONSTRUKTION

SERIE 50 – EKONOMISCHE VERSION
DN 10 – 50 PN 63 DN 65 – 100 PN 40



Beschreibung

- drei-teilige Konstruktion
- investment castings
- schwimmende Kugel kompensiert Verschleiss und Temperaturdilatazion
- voller Durchfluss
- Welle gegen Verschuss gesichert
- Material aus Stahl odel Edelstahl

Type

50-100 Gewinde



50-500 geflanscht



50-300 geschweisst



KUGELHAHN 3-TEILIGE KONSTRUKTION

SERIE 50 – EKONOMISCHE VERSION
DN 10 – 50 PN 63 DN 65 – 100 PN 40

DN 10 - 50

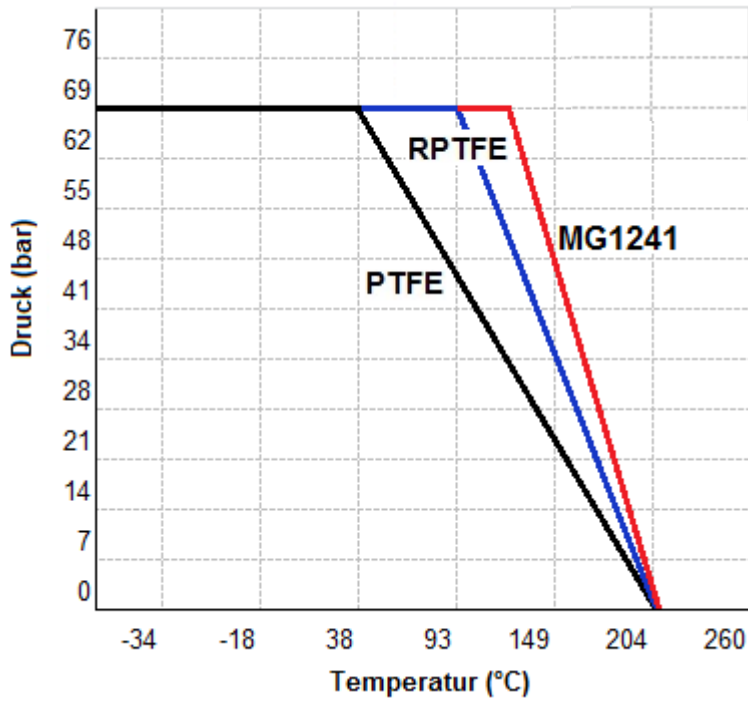

DN 65 ÷ 100

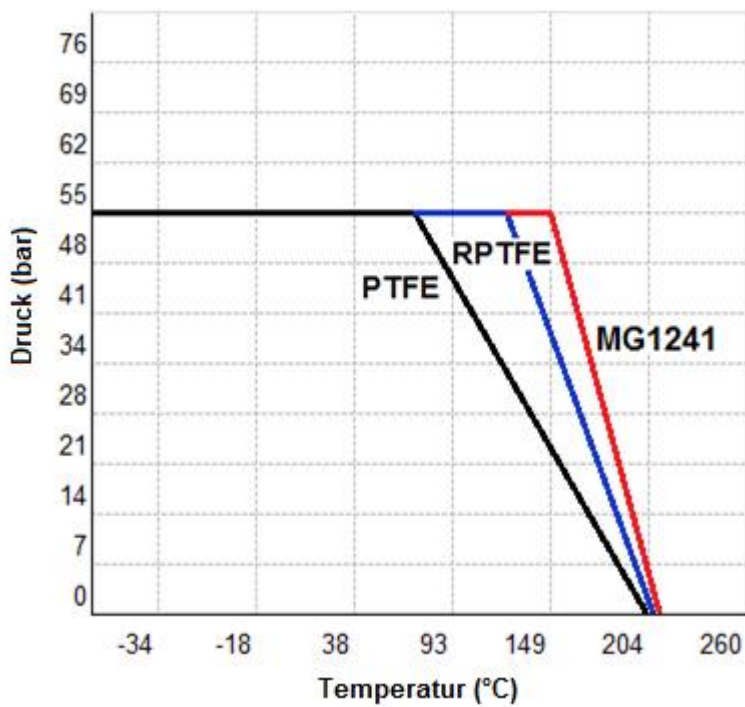

KUGELHAHN 3-TEILIGE KONSTRUKTION

SERIE 50 – EKONOMISCHE VERSION
DN 10 – 50 PN 63 DN 65 – 100 PN 40

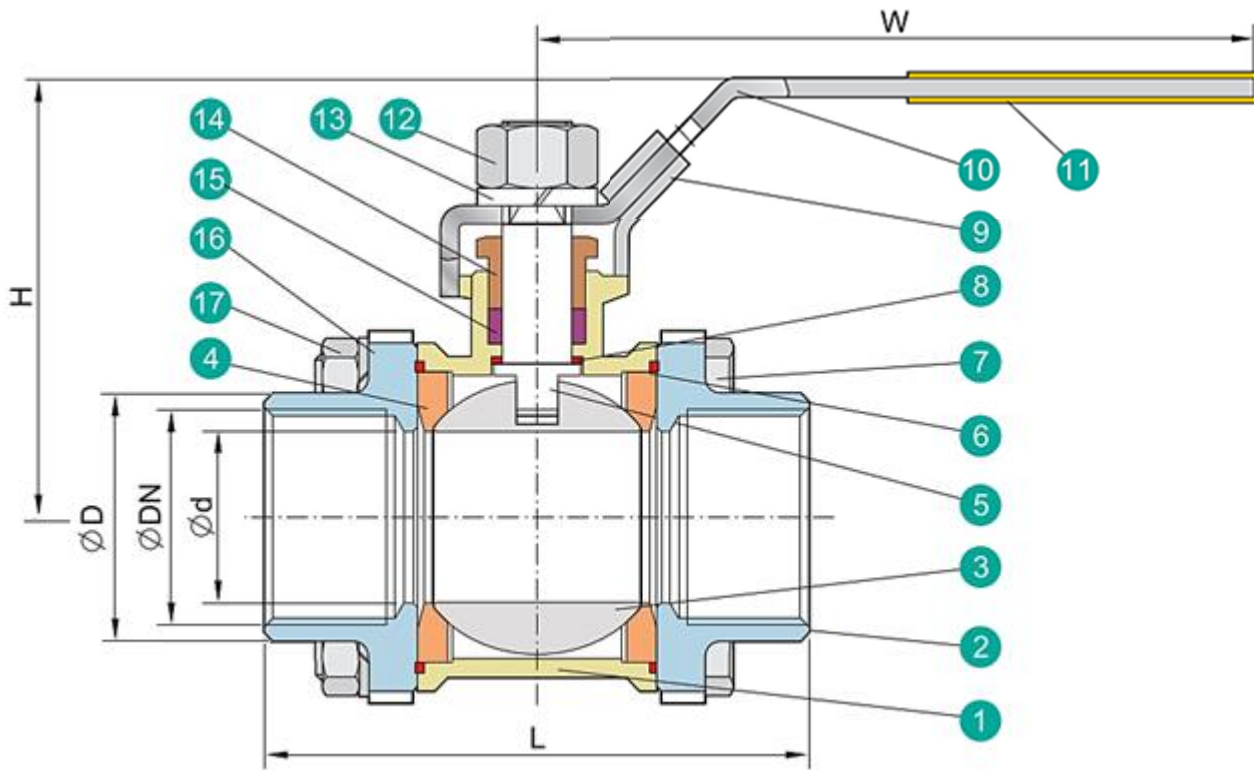

Materialien und Grösse

Nr.	Teil	Materiale		
1	Gehäuse	CF8M	CF8	WCB
2	Flansch - Gewinde	CF8M	CF8	WCB
	Flansch - Schweißen	CF3M		
3	Kugel	CF8M	CF8	
4	Kugelsitz	PTFE		
5	Welle	SUS 316	SUS 304	
6	Dichtung	PTFE		
7	Schrauben	A193-B8		
8	Unterlage	PTFE		
9	Sparre	SUS 304		
10	Hebel	SUS 304		
11	Hebelbeschichtung	VINYL PLASTIC		
12	Mutter	A194-8		
13	Unterlage	SUS 304		
14	Mutter	SUS 304		
15	Dichtung	PTFE		
16	Unterlage	SUS 304		
17	Mutter	A194-8		



Elišky Přemyslovny 1343

156 00 Praha 5, mapol@iol.cz

tel: +420 257 921 545, fax: +420 257 921 659

KUGELHAHN 3-TEILIGE KONSTRUKTION

SERIE 50 – EKONOMISCHE VERSION
DN 10 – 50 PN 63 DN 65 – 100 PN 40

DN	Ød	ØD	L	H	W
10	10	17,0	70	56	102
15	15	21,3	75	65	123
20	20	26,7	90	67	123
25	25	33,6	100	79	153
32	32	42,4	110	84	153
40	38	48,0	125	92	183
50	50	60,5	150	99	183
65	65	76,1	190	136	246
80	80	88,9	220	146	246
100	100	114,2	270	168	503