

MEMBRÁNOVÝ VENTIL TYP 592 DN 15 - 50



Popis

- dvoustupňový nerezový pneupohon pro vysoký počet cyklů
- kompaktní řešení . pneupohon nepesahuje před dorys membrány
- leštěný vnější povrch vhodný pro oplachy
- pružné uchycení membrány
- zapouzdřená membrána
- ukazatel polohy

Technické údaje

- **Funkce pneupohonu:** NC
- **Maximální tlak:** membrána EPDM = 10 bar
membrána PTFE = 8 bar
- **Maximální pracovní teplota:** 160°C
- **Tlak ovládacího vzduchu:** 5 . 8 bar
- **Připojení:** pívavovací, Clamp, pírubové

Materiály

- **Materiál membrány:** EPDM nebo PTFE
- **Těleso:** kované 1.4435/316L
lité 1.4435/316L
případně jiné

Tabulka rozměrů v (mm)

DN	MA	L	L ₁	A x B	H ₁	H ₂	H ₃	H ₄	H ₅	D
15 - 25	25	25	120	73x79	220	66	150	-	35	75
32 - 40	40	25	153	96x105	260	68	180	34	46	105
50	50	30	173	110x130	280	77	190	34	50	105

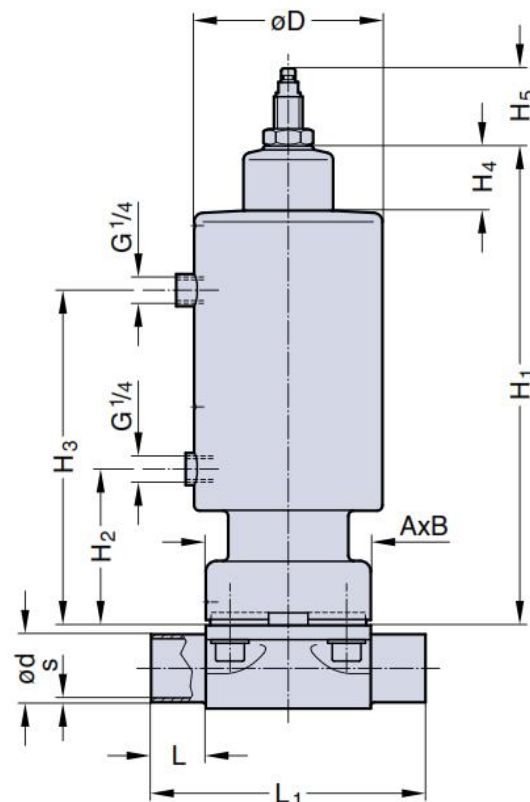

TYP 407