

Popis

- sférický ukazatel polohy
- standard IP67
- indukční senzory P+F NJ2-V3-N
- ZONA 0 / ZONA 20 (Ex II 1G Ex ia IIC T6)
- napětí = 8VDC
- nastavitelné vačky
- jednoduše nastavitelný můstek dle NAMUR
- **těleso:** hliník (metoda přesného lití)
- **kryt:** hliník (metoda přesného lití)



Typy můstků

Rozměry (mm)
30x80 H=20
30x80 - 30x130 H: 20-30 / 40-50 (nastavitelný)



Schéma zapojení



Konstrukční části - specifikace

č	Část	Materiál	Množství
1	Rozpěrka	Brass	1
2	Hřídel	SS420	1
3	Vačka - 1	Delrin	2
4	Vačka - 2	Delrin	2
5	Pero	SS420	1
6	O-kroužek hřídele	NBR	1
7	Indikátor O/Z	ABS	1
8	Sklo indikátoru	ABS	1
9	Těleso	Hliník (die-cast)	1
10	Kryt	Hliník (die-cast)	1
11	O-Kroužek vačky	NBR	1
12	Podložka	SS304	4
13	Šroub	SS304	4
14	Šroub	SS304	4
15	Spínač		2
16	Rozpěrka spínače	Plast	2
17	Podložka	SS304	2
18	Šroub	SS304	2
19	Šroub	SS304	2
20	Svorkovnice	Plast	1
21	Šrouby svorkovnice	SS304	16
22	Kabeláž		1
23	Pojistný kroužek	SS304	1
24	Záslepka	Plast	1
25	Ucpávka	Plast	1
26	MB1 můstek	Ocel	1
27	MB2 můstek	Ocel	1
28	Podložky	SS304	4
29	Šroub	SS203	4
30	Čep	Měkká ocel	2
31	Těsnění tělesa	NBR	1

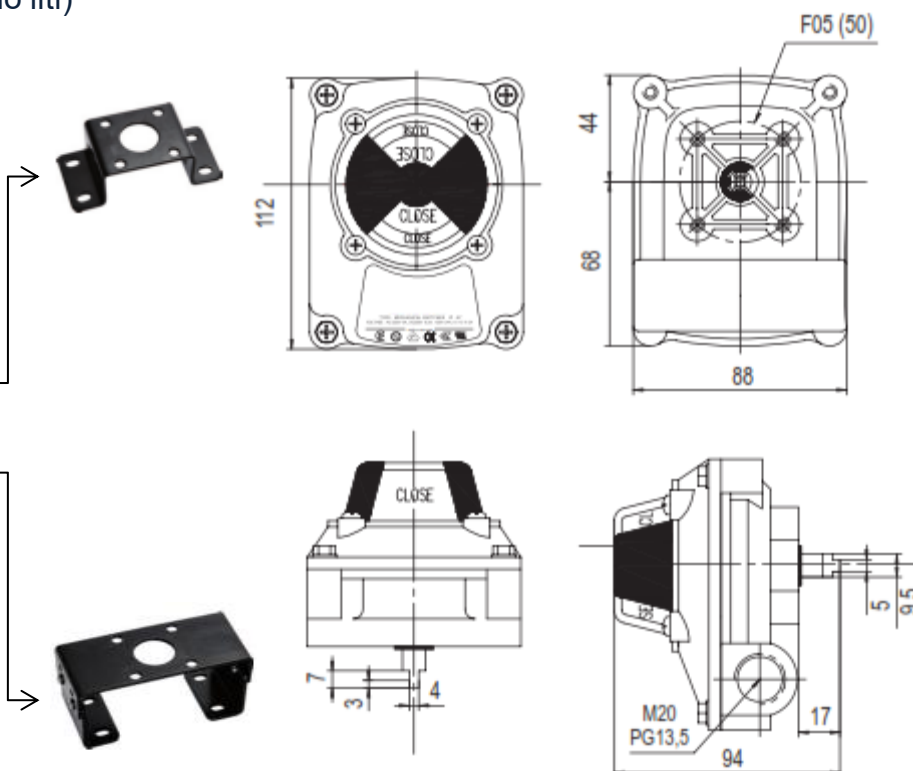
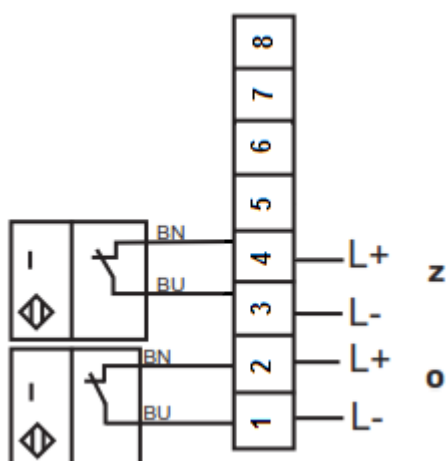
*die-cast = metoda přesného lití

