

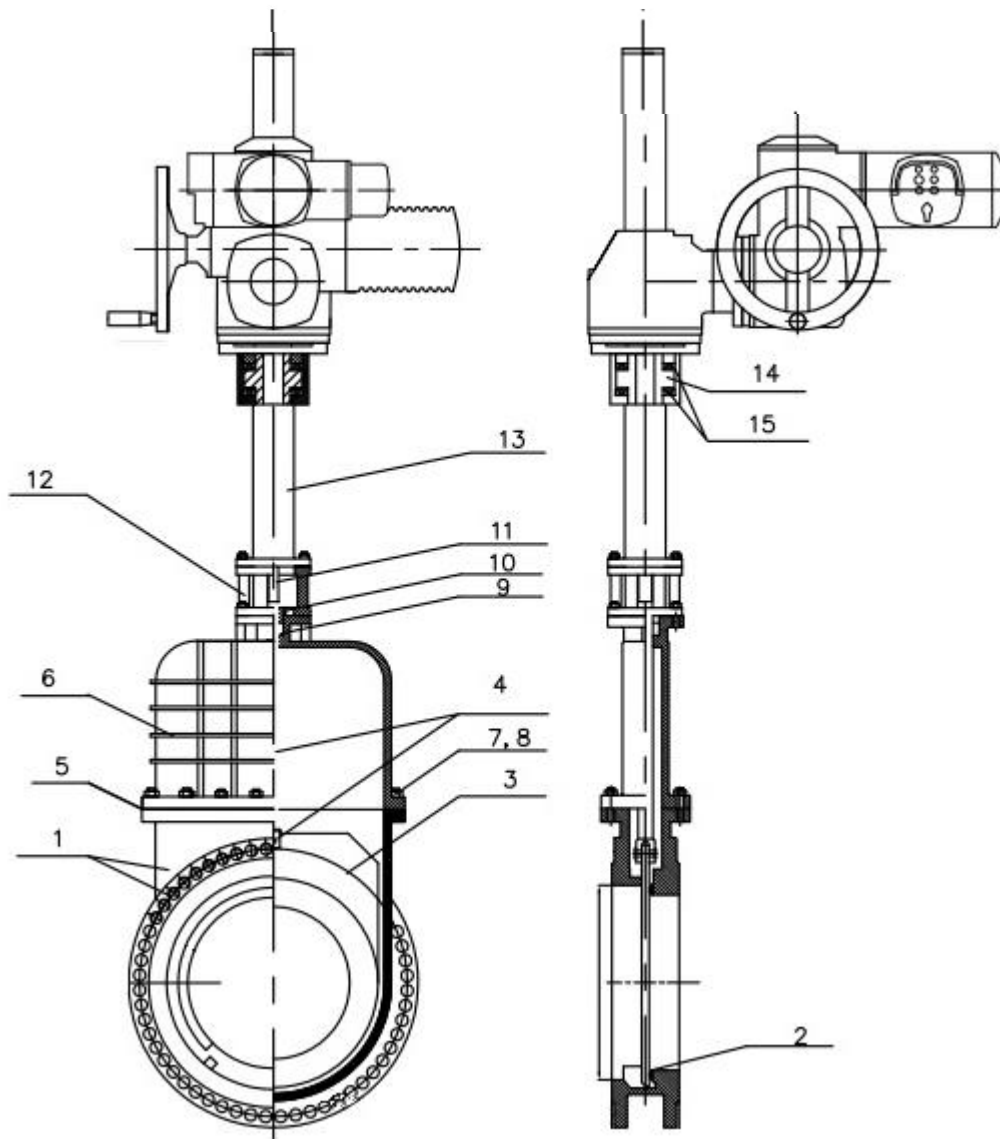

### Beschreibung

- Einseitig dichtentende Messerschieber
- einfach Montage aufgrund der kurzen Baulänge
- mit steigendem Spindel oder ohne steigendem Spindel
- **3 Typen:**
  - Zwischenflanschgehäuse
  - Anflanschgehäuse
  - Flanschgehäuse
- **Montage:** in vertikaler oder horisontaler Position, zwischen Flanschen PN2,5/10/16/25
- **Betätigung:** Handrad, pneumatischer Antrieb, elektrischer Antrieb
- wartungsfreie Ausführung
- Selbstreinigung
- mit vollem Durchgang ohne Durchgang

### Komponente - Spezifikation



#	Teil	Material
1	Gehäuse	SUS304 / CF8
2	Sitz	SS304
3	Messer	SS304
4	Welle	ASTM A182 F304
5	Dichtung	Grafit+SS304
6	Deckel	SUS304 / CF8
7	Schrauben - Deckel	ASTM A193 CF8
8	Mutter - Deckel	ASTM A194 B8

#	Teil	Material
9	Dichtung . Welle	Grafit
10	Packung	ASTM A351 CF8
11	Schraube - Packung	ASTM A193 B8
12	Bügel	SUS304 / CF8
13	Verlängerung	Uhlíkatá ocel
14	Wellenmutter	Bronz
15	Lager	1Cr15