

Montáž

Nožová šoupátka s ručním kolem se montují do vodorovného potrubí s ovládáním nahoru nebo do boku nebo do svislého potrubí. Montáž se provádí mezi krkové nebo ploché příruby PN 10. Mezi šoupátko a přírubu je nutno vložit těsnění.

Uvedení do provozu

Šoupátka se dodávají s odlehčenou ucpávkou. Před napětím je třeba šrouby 333 ucpávku lehce dotáhnout a po natlakování seřídít úměrně provoznímu tlaku.

Provozní parametry

Max. provozní teplota závisí na elastomeru sedla

NBR 80°C

EPDM 120°C

Viton 150°C

PTFE 230°C

Max. provozní tlak

DN 50-150 1 MPa

DN 200-250 0,8 MPa

DN 300-350 0,6 MPa

DN 400-500 0,5 MPa

DN 600 0,4 MPa

DN 700 0,3 MPa

DN 800 0,2 MPa

Údržba

Hřídel a matici je třeba pravidelně mazat v závislosti na provozním zatížení.

Demontáž

Rozebrání je patrné z kusovníku.

Zpětná demontáž

V opačném pořadí

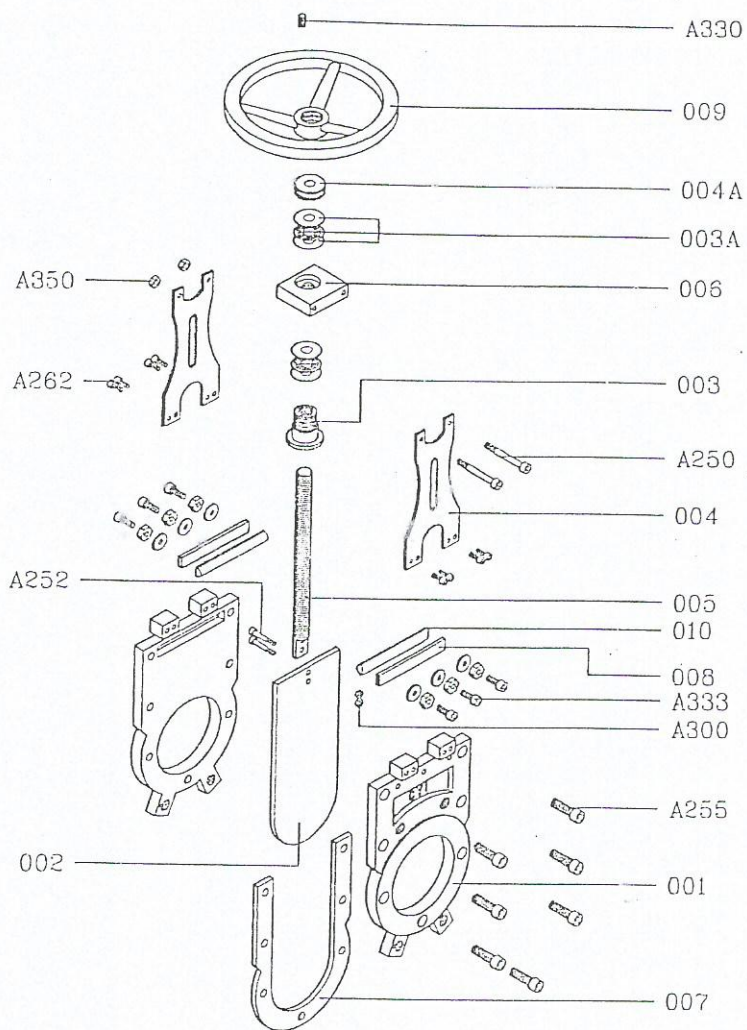

A350	matice
A262	šroub
A252	šroub
A300	matice
002	nůž
A330	červík
009	ruční kolo
003A	válečkové ložisko
006	příruba
A250	šroub
004	třmeny
003	matice
005	vřeteno
004A	podložka
010	ucpávka
008	tlačná lišta
A333	šroub
A255	šroub
001	těleso
007	sedlo